

Retningslinjer & OBS:

1. Læs producentens datablad for flammepunkt og giftighedsgrad af det materiale der skal skæres i.
2. Benyt altid Procut i et godt ventileret område.
3. Fjern aldrig på smeltet isolering, ved at opvarme klingen. Dette vil få den til at overophede og bøje, og dermed også risikere at overophede selve skæreren.
4. Benyt kun Procut mens den er i kontakt med det materiale, den skal skære.
5. Hold den varme klinge væk fra kroppen, tøj, samt andet brændbart materiale.
6. Lad klingen afkøle, inden den berøres. En varm klinge kan give brandskader, hvis den berører udsatte overflader.

Vedligeholdelse

Konstant brug af Procut kan resultere i, at der opbygges et lag af smeltet flamingo på klingen og klingeholderen. Denne overskydende materiale kan have indflydelse på maskinens ydeevne og påvirke klingens snit. Klinge og klingeholder kan renses ved brug af en stålbørste. Anden form for vedligeholdelse skal udføres af autoriseret værksted.

Specification

- **SPÆNDING:** 230 Volt
- **YDEEVNE:** 180 Watt
- **Brug:** 30 s on / 60 s off

Overensstemmelseserklæring

Vi erklærer under almindeligt ansvar, at dette produkt er i henhold til bestemmelserne i direktivet 2014/65/EU

PROCUT HÅNDFLAMINGOSKÆRER



Brugsvejledning

- Gennemlæs venligst denne brugsvejledning inden maskinen tages i brug
- Vær særlig opmærksom på sikkerhedsinstrukserne på denne maskine for at undgå skader på dig selv, andre mennesker og genstande
- Følg retningslinjerne i denne vejledning for at undgå skader på maskinen.

Introduktion

Procut er en professionel håndholdt isoleringsskærer. Den bliver varm i løbet af få sekunder. Aldrig tidligere har arbejdet med isolering været nemmere, billigere og renere.

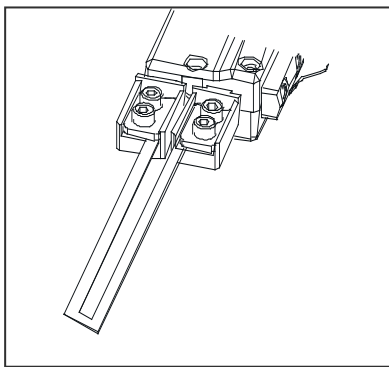

Anbefalet brug

Ekspanderet polystyren (EPS), ekstruderet polystyren (XPS), polyethylen, tværbundet polyethylen, polypropylen, og andre opskummede former for plast og lignende materialer, kan nemt skæres med Procut. Indhent oplysninger fra materialeproducenten, hvordan materialet skæres bedst og sikrest.

Montering af klinge

OBS: Husk altid at tage stikket ud, inden der monteres eller udskiftes klinger på Procut. Afsæt altid tilstrækkelig tid for afkøling af klingen, inden den berøres ved en udskiftning.

Klingen er skærpet langs den ene side, for det fineste snit, skær altid med denne side.

Montering:

1. Løsn skruerne på klingeholderen med den tilhørende umbraconøgle
2. Skub klingen ind i klingeholderen indtil den er på plads.
3. Spænd skruerne igen, og sikrer dig, at klingen sidder fast. Husk ikke at overspænde skruerne.
4. Så snart klingen er sikkert på plads, kan Procut atter tilsluttes el nettet.

OBS: Overdreven varmeproduktion kan få klingeholderen til at overophede, og derved beskadige maskinen. Klingen behøver ikke være rødglødende, for at kunne skære igennem isolering.

Inden brug af maskinen anbefales det at kontrollere isoleringens stand. Våd eller frossen isolering kan være umulige at skære i, da vandmolekylerne i pladerne først skal fordampe inden pladen er "tør" nok til den kan skæres.

Betjening

Det bedste skære resultat fås ved en jævn temperatur og skærehastighed. Hvis der dannes røg under skæringen, skæres der enten for langsomt eller også er klingen for varm, hvilket vil give et ujævnt snit. Dette kan blive afhjulpet ved at slippe kontakten mens der skæres. Så snart der mærkes modstand, holdes kontakten inde igen. Procut vil nå den ønskede temperatur indenfor få sekunder. Røgudviklingen skulle herefter være minimal. Levetiden på klingen forlænges ved at skære på denne måde.

Ved at slippe kontakten 1 – 2 cm før du er ude af isolerings stykket vil det hjælpe med at holde klingen ren og fri for smeltet flamingo.

Den valgte klinge skal ikke være mere end 1,9 cm længere end tykkelsen på det stykke flamingo, der skal skæres. Flamingoen hjælper med at afkøle klingen under skæringen. Den frie del af klingen kan overophede og dermed bøje.